



**ТЕХНИЧЕСКАЯ ЭКСПЛУАТАЦИЯ
ПОДЪЕМНО-ТРАНСПОРТНЫХ,
СТРОИТЕЛЬНЫХ, ДОРОЖНЫХ МАШИН
И ОБОРУДОВАНИЯ (ПО ОТРАСЛЯМ)**

ХАРАКТЕРИСТИКА ПРОФЕССИИ

- ✦ Техник - механик является специалистом широкого профиля в сфере эксплуатации строительных, дорожных, подъемно-транспортных машин и оборудования.



Содержание деятельности:

- ✦ управление первичными звеньями производства: планирует и организует работы по техническому обслуживанию, монтажу и ремонту машин и оборудования.





ХАРАКТЕРИСТИКА ПРОФЕССИИ

✘ Содержание деятельности:

- ✘ обеспечение безопасности работ при техническом обслуживании и ремонте автомобилей и оборудования и осуществление контроля за соблюдением правил охраны труда, техники безопасности и противопожарной защиты;
- ✘ разработка и оформление технической и технологической документации;
- ✘ эксплуатация сложных систем в области технического обслуживания и ремонта машин и оборудования.

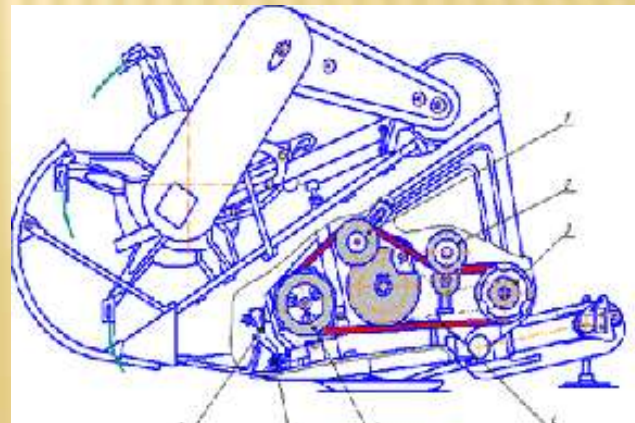

ХАРАКТЕРИСТИКА ПРОФЕССИИ

Техник-механик может заниматься
и коммерческой деятельностью

- ✗ в области сервисного обслуживания;
- ✗ в оптовой и розничной торговле
автомобильным транспортом.



КВАЛИФИКАЦИЯ ВЫПУСКНИКА-ТЕХНИК

Студенты изучают :

- ✗ конструктивные особенности автомобилей, их электрических и монтажных схем;
- ✗ схемы отдельных агрегатов автомобилей;
- ✗ основные виды, свойства и правила использования электротехнических и изоляционных материалов;
- ✗ свойства обрабатываемых металлов;
- ✗ основы взаимозаменяемости;
- ✗ качества обработки;
- ✗ технические условия на ремонт, сборку, испытание, регулировку и сдачу агрегатов и узлов автоматики электрооборудования;
- ✗ действующие технические условия, допуски, посадки, классы точности и чистоты обработки;
- ✗ устройство и технологию ремонта автомобилей различных марок;
- ✗ правила эксплуатации используемого оборудования;
- ✗ методы выявления и способы устранения дефектов;
- ✗ порядок оформления технической документации.





СТУДЕНТЫ ПОЛУЧАЮТ ПРОФЕССИОНАЛЬНЫЕ НАВЫКИ:

- ✘ диагностики состояния агрегатов автомобиля и ремонта машин и оборудования;
- ✘ пользования слесарным и специальным инструментом, приспособлениями и приборами;
- ✘ организации и управления предприятиями автосервиса;
- ✘ применения компьютерных технологий .

Профессионально значимые качества:

- ✘ организаторские способности;
- ✘ оперативная и зрительная память;
- ✘ техническое мышление;
- ✘ аккуратность;
- ✘ ответственность.



ПЛЮСЫ ПРОФЕССИИ:

- ✘ Считается, что эта профессия сравнима с ремеслом доктора. Техник-механик так же, как и врач, устанавливает причину болезни, лечит, а иногда даже воскрешает из мертвых, только его пациентами являются машины и механизмы.



- ✘ Техник-механик может работать в различных отраслях производства, так как все механизмы и машины требуют ремонта и регулировки, поэтому устроиться на работу можно всегда.
- ✘ Солідные автомобильные организации в последнее время снижают возрастную планку и повышают размер оплаты дипломированным специалистам.

ТРУДОУСТРОЙСТВО:

- ✗ автомобильный сервис: станции технического обслуживания и спорт;
- ✗ промышленные, строительные, дорожные предприятия;
- ✗ гаражные мастерские;
- ✗ таксопарки, автобазы, автобусные парки;
- ✗ предприятия автоперевозок.



Профессиональные вредности:

- ✗ выхлопные газы в замкнутом объеме мастерской, пары масла, кислот и химикатов, работа с загрязненными частями автомобилей.

Медицинские противопоказания:

- ✗ работа не рекомендуется людям, страдающим заболеваниями опорно-двигательного аппарата, аллергическими заболеваниями, выраженными дефектами зрения и слуха.

КАРЬЕРА:

- ✘ Для работы в современных сервис-центрах, особенно авторизованных зарубежными автопроизводителями, обычно требуют среднее специальное или высшее

техническое образование, поскольку там используется сложное оборудование и компьютерные программы диагностики неисправностей автомобиля.

Продолжить образование можно в УГТУ-УПИ.



НАША СПЕЦИАЛЬНОСТЬ!!!

